



avenir voirie

☎ 02 97 63 94 31

✉ info@avenir-voirie.fr

## CLOU Ø150 MOTIF CERCLE



**MATIERE :**

FRONTE EN – GJS – 500 – 7

**REVELEMENT :**

Revêtement provisoire de peinture hydrodiluable

**OPTIONS :**

GAMME PROTECT :

Système de sécurité par vis, loquet,

Vis inviolable brevet RdO alpha

Ou autres systèmes à la demande

CODE	ØO	E	H
25430AV	150	15	100

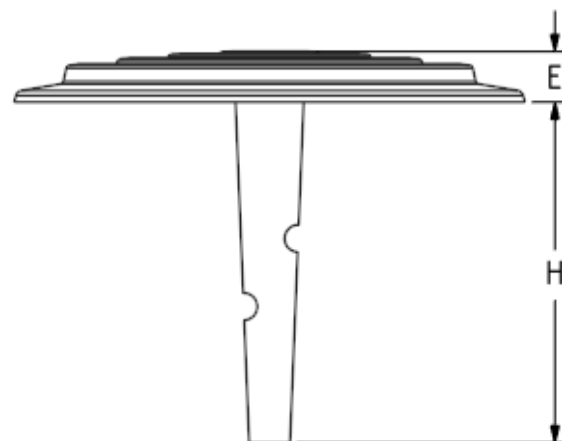
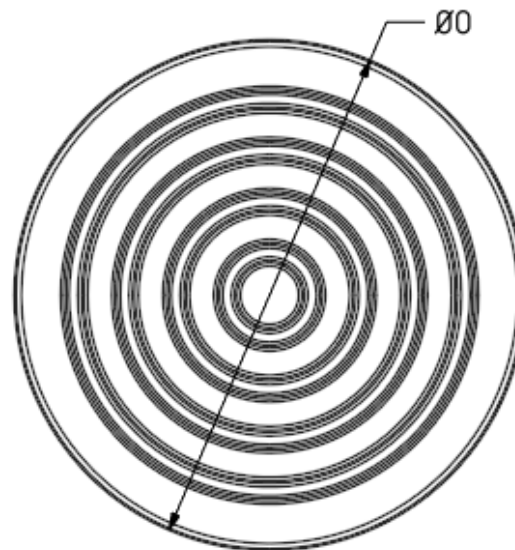

Tolérance Dimensionnelle : ISO 8082-3 DCTG12	INDICE	00
	DATE	22/12/2021
	REDACTEUR	FM
	VISA	<i>ST</i>

Les caractéristiques de cette fiche technique sont données à titre indicatif sans valeur contractuelle, nous nous réservons le droit de les modifier dans le cadre de notre démarche d'évolution continue.